

HSF

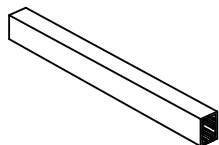

1. 24*2.54牛角, SMT



No: 1

产品装入真空管内
SG-A24 (600mm牙型真空管)

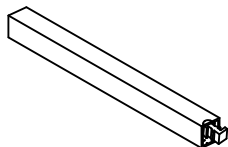

No: 2

塞塑胶塞

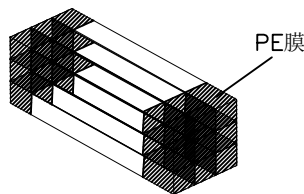

No: 3

20管为一扎(不用摆), 先用PE膜固定每扎真空管两端, 包住两端利角, 以防划破胶袋

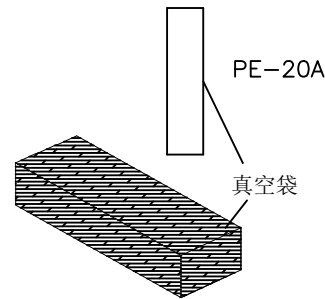

No: 4

将包扎好的真空管(2扎)装入真空袋PE-20A, 外加2包干燥剂, 机台抽真空

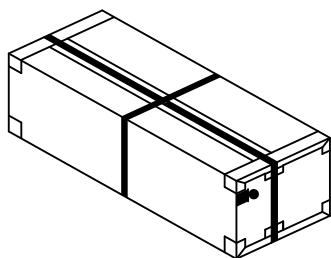

No: 8

打包装带

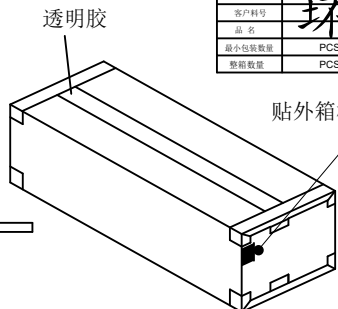

No: 7

封箱及贴标签于外箱侧面的左上角

WCON 伟峰五金电子有限公司		3	
成品标示单			
WCON料号	客户料号	品名	PCS
		日期	年月日
最小包装数量	PCS	日期	年月日
装箱数量	PCS	制单号	



贴外箱标签及ROHS标签

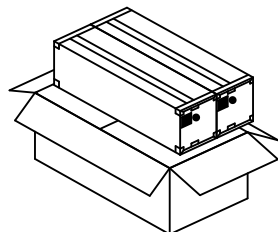

No: 6

内箱放入外箱(2内箱/外箱)
外箱规格: CTN-10C (65*33*19CM)

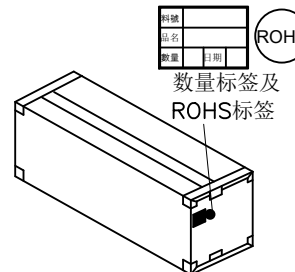

No: 5

将抽真空的产品, 放入内箱。
(40管/内箱), 封箱及贴标签于内箱侧面的左上角。内箱规格: CTN-10A (63*15*17CM)



数量标签及ROHS标签

1. 27*2.54牛角, SMT							
规格	真空管装数量	每内箱装数量	每外箱装数量	规格	真空管装数量	每内箱装数量	每外箱装数量
10P	22	880	1760	34P	14	560	1120
12P	21	840	1680	40P	12	480	960
14P	20	800	1600	44P	12	480	960
16P	19	760	1520	50P	11	440	880
20P	17	680	1360	60P	10	400	800
24P	16	640	1280	64P	9	360	720
26P	16	640	1280	80P	8	320	640
30P	14	560	1120	100P	6	240	480
32P	14	560	1120				

说明:

1. 产品如图所示形态放入真空管
2. 注意各标签样式, 位置及方向的一致性
3. 打外箱包装带时需注意, 打为十字型。

变更记事

A0	2009/12/21	NEW		
版次 REV	日期 DATE	变更说明 MODIFICATION DESCRIPTION	变更 CHANGE	核准 APPROVE

零件图		颜色	
X.	±0.50	COLOR	
X.X	±0.20	材质	
X.XX	±0.10	MATERIAL	
X.XXX	±0.05	设计	马云青
Angle		DESING	09/12/21
X.	± 2'	审核	
DIM	TOL	CHECK	
		核准	
		APPROVE	

SCALE	fit
UNIT	mm
SIZE	A4
SHEET	1/1
PROJ.	

WCON

WCON Hardware Electronics Co., Ltd

料号 PART NO. 3240-XXMXXBSTX

品名 TITLE: 1. 27*2.54牛角, SMT 包装规范